

Термометры

Применение

Для агрессивных измеряемых сред в химической промышленности, нефтехимии, в технологии производственных процессов и в пищевой промышленности.

Номинальный размер

3", 5"

Чувствительный элемент

биметаллическая спираль

Класс точности (DIN 16 203) 1

Рабочие диапазоны

постоянное значение параметра: диапазон измерения (DIN 16 203)

кратковр. изменение (≤ 1 часа) : 1,1 x диапазон измерения (DIN 16 203)

Допустимое эксплуатационное давление на погружаемом штоке

максимум 25 бар

Вид защиты

IP 56 (EN 60 529 / IEC 529)

Стандартное исполнение

Положение присоединения

с тыльной стороны

Корпус

CrNi-сталь

Соединение

½ NPT, CrNi-сталь 1.4571

Погружаемый шток

Ø 6 мм, CrNi-сталь 1.4571

Циферблат

алюминий, белый, шкала чёрного цвета, °C

Механизм

алюминий, чёрного цвета

Подстройка нуля

с тыльной стороны корпуса, снаружи

Стекло

плоское инструментальное стекло

Варианты

- гидрозаполнение до макс. 250 °C (корпус и чувствительный элемент)
- шкала в °F, K, °F/°C, °C/°F (двойная шкала)
- безопасное ламинированное стекло, акриловое стекло
- диаметр погружаемого штока - Ø 8, 10 мм
- другие виды присоединения
- защитная трубка в соотв. С DIN (типовой лист TM 90.01) или со спецификацией заказчика



Диапазоны измерений

Диапазоны измерений °C	Цена деления шкалы °C
- 70 ... + 30	2
- 50 ... + 50	
- 30 ... + 50	
- 20 ... + 60	1
0 ... 60	
0 ... 80	
0 ... 100	2
0 ... 120	
0 ... 160	
0 ... 200	5
0 ... 250	
0 ... 300	
0 ... 400	10
0 ... 500	
0 ... 600	

Модельный ряд

Тип	НР	Положение соединения
A 5300	3"	с тыльной стороны
A 5301	5"	

Размеры

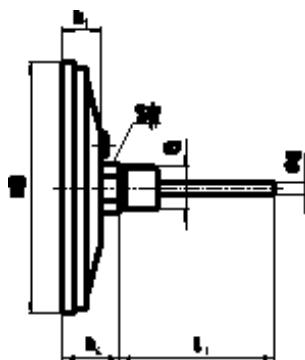

3092 526

HP	Размеры (мм)							Масса (кг)
	Ø D	Ø d	h ₁	h ₄				
				G ¼ A	¼ NPT	G ½ A	½ NPT	
3"	76	6	20	32	28	35	35	0,300
5"	127	6	20	32	28	35	35	0,400

Конструкция присоединения в соотв с DIN

Размеры (мм)

Стандартная конструкция
жесткое присоединение ¼ NPT, ½ NPT, G ¼ A, G ½ A
длина погружаемого штока
l₁ = 2,5", 4", 6", 9", 12", 15", 18", 24"
l₁ = 63, 100, 150, 225, 305, 380, 455, 610 мм
CrNi-сталь 1.4571

Внешняя резьба G	SW	d ₄	i
¼ NPT	17	-	15
½ NPT	22	-	19
G ¼ A	22	18	12
G ½ A	27	26	14

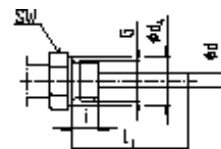

Конструкция 1
гладкий шток (без резьбы)
длина погружаемого штока l = 140, 200, 240, 290 мм
CrNi-сталь 1.4571
основа для резьбового уплотняющего соединения,
констр. 4

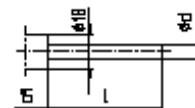

Конструкция 2
поворачиваемое соединение, G ½ A
длина погружаемого штока l₁ = 80, 140, 180, 230 мм
CrNi-сталь 1.4571
соответствующие защитные трубки: DIN,
форма BD, BE, BS

Внешняя резьба G	SW	i
G ½ A	27	20

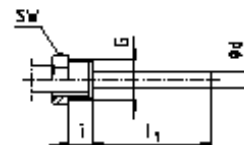

Конструкция 3
накидная гайка G ½, G ¾
длина погружаемого штока l₁ = 89, 126, 186, 226, 276 мм
CrNi-сталь 1.4571
соответствующие защитные трубки: DIN, форма CD, CE, CS
накидная гайка M 24 x 1,5 для DIN 43 763

Внутренняя резьба G ₁	SW	i
G ½	27	8,5
G ¾	32	10,5
M 24 x 1,5	32	13,5

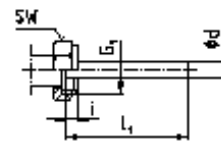

Конструкция 4
резьбовое уплотняющее соединение (перемещаемое по штоку)
G ½ A, G ¾ A, M 18 x 1,5, также ½ NPT, ¾ NPT
минимальная глубина погружения l_{мин} ок. 60 мм
длина погружаемого штока l₁ = варьируется
длина L=l₁ + 40 мм
CrNi-сталь 1.4571

Внешняя резьба G	SW	d ₄	i
G ½ A	27	26	14
G ¾ A	32	32	16
M 18 x 1,5	24	23	12
½ NPT	22	-	19
¾ NPT	30	-	20

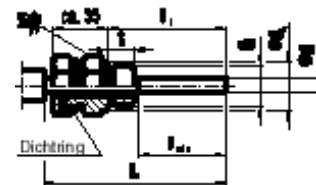

3092 518

Параметры заказа

Тип / Номинальный размер/ Диапазон / Конструкция присоединения / Размер присоединения / Длина l, l₁ / Варианты

Описанные приборы соответствуют своей конструкцией, размерами и материалом современному техническому уровню.

